

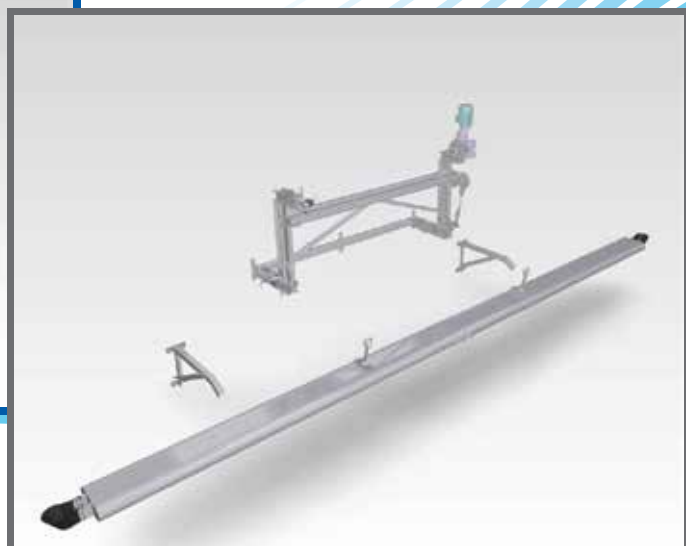

Инновационные
решения
для ОЧИСТКИ ВОДЫ

СИСТЕМА СЕПАРАЦИИ СТОЧНЫХ ВОД ДЛЯ ФИЛЬТРАЦИИ И ОЧИСТКИ СТОЧНЫХ ВОД В БИОЛОГИЧЕСКИХ ОЧИСТНЫХ СООРУЖЕНИЯХ **VALK BIOTECH**

Типы системы сепарации
сточных вод

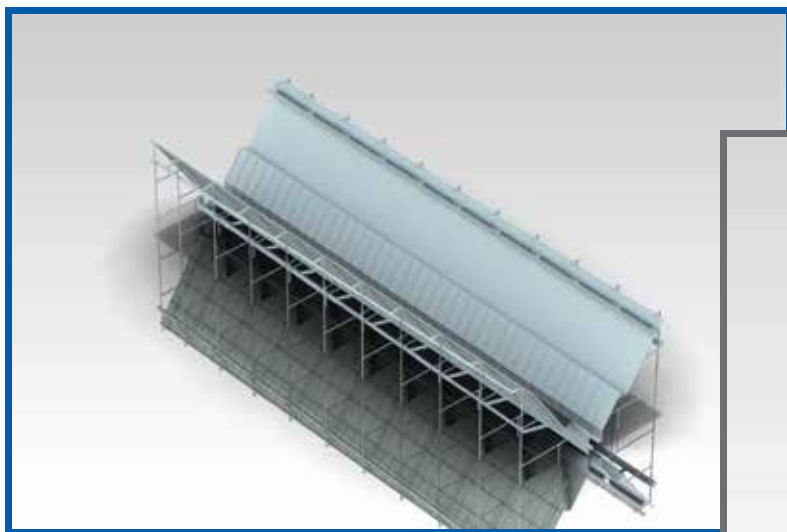

Система сепарации сточных вод для фильтрации и очистки сточных вод в биологических очистных сооружениях является специализированным нестандартным комплектным оборудованием заводского изготовления и очистки сточных вод в биологических очистных сооружениях.

Длина, м	Макс. произв. м ³ /сут	Обозначение
2,7	500	VALK BIOTECH VB-SEP.2,7 - 0.5
5	1500	VALK BIOTECH VB-SEP.0,5 - 1.5
10	3000	VALK BIOTECH VB-SEP.10 - 3.0
15	4000	VALK BIOTECH VB-SEP.15 - 4.0
20	5000	VALK BIOTECH VB-SEP.20 - 5.0
25	6000	VALK BIOTECH VB-SEP.25 - 6.0
30	7200	VALK BIOTECH VB-SEP.30 - 7.2
35	11000	VALK BIOTECH VB-SEP.35 - 11.0

СИСТЕМА СЕПАРАЦИИ СТОЧНЫХ ВОД ДЛЯ ФИЛЬТРАЦИИ И ОЧИСТКИ СТОЧНЫХ ВОД В БИОЛОГИЧЕСКИХ ОЧИСТНЫХ СООРУЖЕНИЯХ VALK BIOTECH

Принцип работы:

Сточная вода с илом самотеком поступает в зону сепарации. Движение смеси организовано таким образом, что она движется по максимально длинному пути в приточный канал зоны сепарации.

Поток смеси поднимается в системе сепаратора снизу-вверх постепенно теряет скорость под воздействием силы гравитации. В этой зоне происходит процесс коагуляции (слипание частиц ила). Образуется взвешенный осадок, через который смесь фильтруется и уплотняется.

На уровне иловых карманов происходит забор смеси в карманы, возникает скачек скорости потока и появляется граница между полностью и частично взвешенными слоями осадка.

Далее отфильтрованная смесь продолжает восходящее движение, формируется частично взвешенный слой осадка, в котором «хлопья» ила движутся в направлении к внешним стенкам сепарации под действием силы тяжести и силы Архимеда. Далее самотеком продолжает движение вдоль стенок сепарации и стекает в иловые карманы.

Таким образом, иловая смесь фильтруется через взвешенные слои осадка, над которыми образуется слой с очищенной водой.



Очищенная вода собирается с поверхности системы сепарации в сточный желоб отвода очищенной воды и далее самотеком по трубопроводу отправляется на следующие степени очистки.

СИСТЕМА СЕПАРАЦИИ СТОЧНЫХ ВОД ДЛЯ ФИЛЬТРАЦИИ И ОЧИСТКИ СТОЧНЫХ ВОД В БИОЛОГИЧЕСКИХ ОЧИСТНЫХ СООРУЖЕНИЯХ VALK BIOTECH

ОСНОВНЫЕ ТЕХНИЧЕСКИЕ ХАРАКТЕРИСТИКИ

Наименование параметра	Значение
1. Производительность, м/сутки ³	100-11000
2. Габаритные размеры ДхШхВ, мм	2700-35000x8500x5400
3. Материал	Нержавеющая сталь AISI 304
4. Концентрация доза, активного ила, г/литр	1,0-20
5. Иловый индекс	60-160
6. Время отстаивания, час	0,5-1,5
8. Концентрация взвешенных веществ (ила) в очищенной воде, мг/л	90-96
7. Степень очистки стоков после сепарации, %	2,0-10
9. Рабочий уровень воды в зоне отстаивания, м	4,8



СИСТЕМА СЕПАРАЦИИ СТОЧНЫХ ВОД ДЛЯ ФИЛЬТРАЦИИ И ОЧИСТКИ СТОЧНЫХ ВОД В БИОЛОГИЧЕСКИХ ОЧИСТНЫХ СООРУЖЕНИЯХ VALK BIOTECH

ГАБАРИТНЫЙ ЧЕРТЕЖ СИСТЕМЫ СЕПАРАЦИИ СТОЧНЫХ ВОД

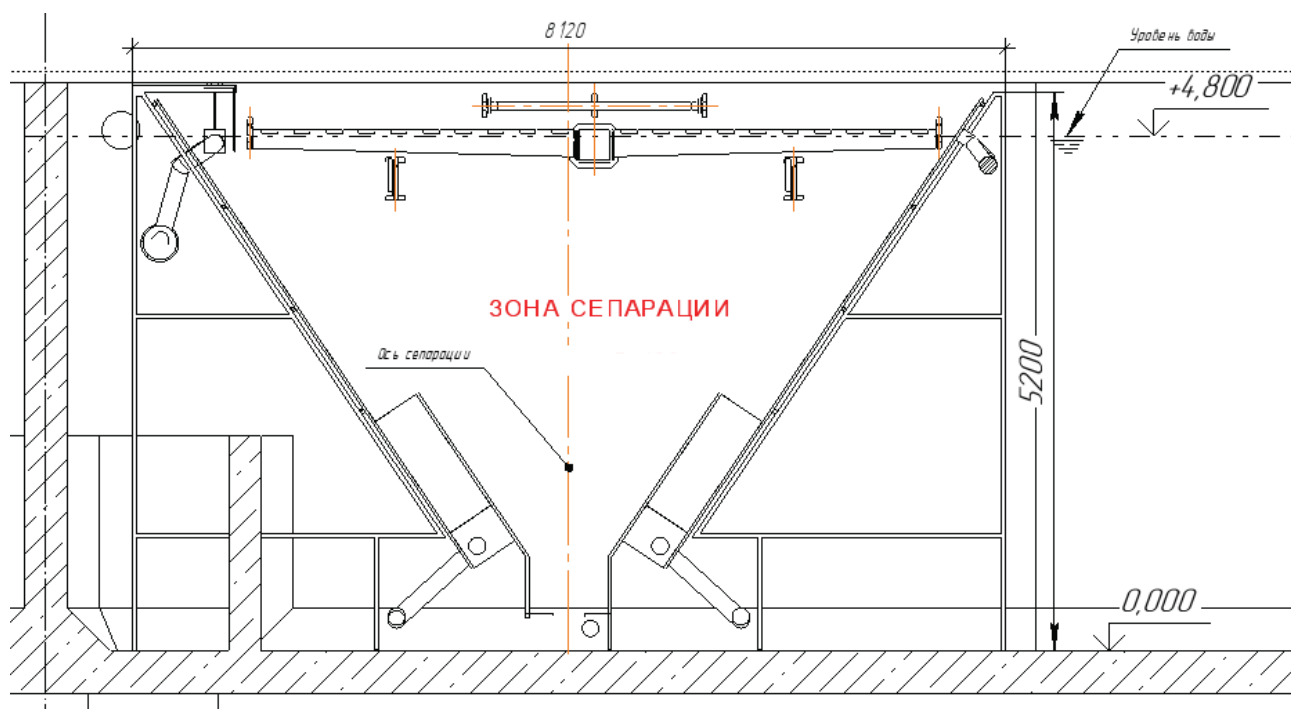

Контакты:

 www.viksystem.ru

 info@viksystem.ru